

SCHEDA TECNICA SOL 250 THE V

OIL-TANK

CARATTERISTICHE TECNICHE

Serbatoio in polietilene lineare alta densità, realizzato con polimeri colorati in massa di colore verde. Composto da un vano interno di raccolta ed una vasca esterna di contenimento. Grande resistenza meccanica, resistenza al gelo e al solleone da -60°C a +80°C. Dotato di indicatore di livello e di una specola di sicurezza che consente di verificare in qualsiasi momento l'integrità del contenitore interno. È dotato di cestello scola-filtri con griglia amovibile che consente un facile ed immediato accesso al prelievo delle sostanze del contenitore.

L'utilizzo di OIL TANK per la raccolta di olii vegetali, garantisce un ideale rispetto dell'ambiente.

È riciclabile al 100%.

CERTIFICAZIONI

- Conforme al Decreto 392/96



DICHIARAZIONE DI CONFORMITA'

La TELCOM S.p.A., certifica che la serie SOL, prodotta e commercializzata dalla ns. Azienda è stata progettata seguendo le indicazioni presenti nel **Decreto Legislativo 392/96** e successive modificazioni, contenente disposizioni in materia di raccolta, conservazione e stoccaggio di oli usati, in particolare quelle atte a prevenire la contaminazione del suolo per fuoriuscite accidentali.

La TELCOM S.p.A., pertanto, ne garantisce il corretto funzionamento, declinando ogni responsabilità in caso di errata messa in opera ed utilizzo. (Serbatoio NON idoneo ad essere interrato).

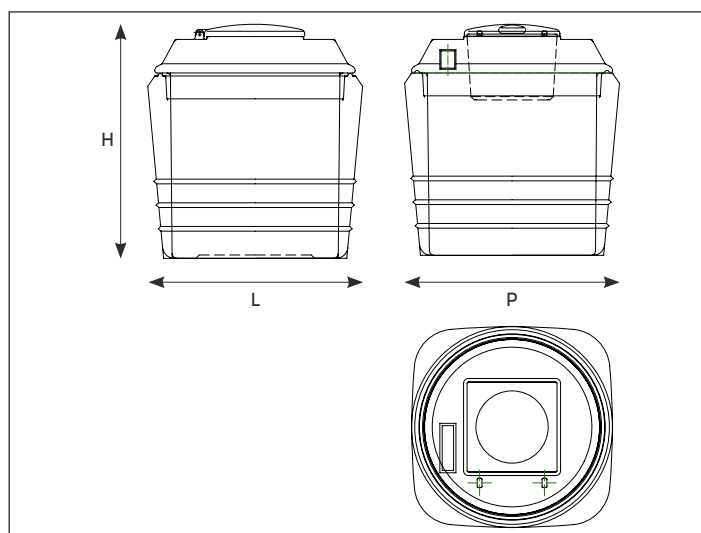

SERBATOIO PER OLIO VEGETALE SOL 250 THE V

Codice articolo	Capacità vano interno (litri)	Dimensioni max (cm)			LxP Base (mm)	Coperchio (mm)	Dimensioni utili scolafiltri
		H	L	P			
SOL250 THE V	250	92	88	88	80x80	44x47	38x38xH18

Misure di ingombro con tolleranza del $\pm 1,5\%$, le capacità hanno tolleranza $\pm 4,6\%$.

Colore:

C94

TRASPORTO

Durante gli spostamenti, non strisciare mai i serbatoi per evitare che si graffino o si scalfiscano compromettendone in quel punto la monolicità e l'integrità. Comunque non movimentare mai a serbatoio pieno. Durante il trasporto non sbattere mai il serbatoio contro spigoli o corpi contundenti perchè, anche se molto resistente agli urti, esso potrebbe subire lesioni pur non subito visibili.

La presente scheda tecnica è di proprietà della TELCOM SpA, ogni utilizzo non autorizzato costituisce violazione delle vigenti leggi in materia di tutela e salvaguardia dei dati aziendali. TELCOM SpA si riserva di apportare modifiche o migliorie senza preavviso ai contenuti della presente scheda tecnica.

Telcom Spa